

Apresentação



- **Cilindro com curso padrão até 6.000mm**
- **Material em alumínio extrudado, de alta resistência para reduzir a deformação**
- **Guias de deslizamento ajustáveis**
- **Faixa de Pressão: 2 a 8 bar**
- **Faixa de Temperatura: -20°C a 80°C**

- Posição de instalação variável.
- Trabalham com ou sem lubrificação.
- Peças de alumínio com alta resistência, e vedação resistente a petróleo e elastômero.
- O novo modo de operação. com pino de amortecimento, é semelhante a uma bomba de injeção. A taxa é fluxo pode ser alterada, rodando em uma margem de controle. Uma variação do ângulo em 90° é o suficiente para alterar o efeito de amortecimento de 0 a 100%.

CILINDRO SEM HASTE DE DUPLA AÇÃO – SHF

Maior deslocamento, menos espaço

Dados Técnicos

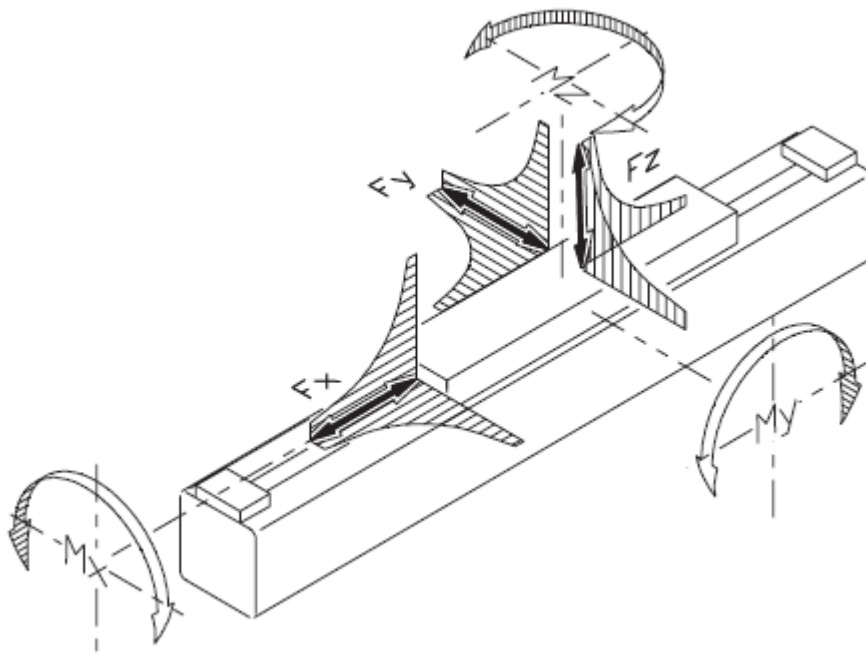

\varnothing	Vmax < 0.35 m/s			F zul. Bei v			Torques		
	Força útil [N] a 6 bar	Fy (N)	Fz (N)	Fzul. Bei 0.75 m/s	Fzul. Bei 1 m/s	Fzul. Bei 1.5 m/s	Mx (Nm) Fy/Fz	My (Nm) Fx/Fz	Mz (Nm) Fx/Fy
18	140	80	300	80	40	20	1	3	3
25	270	110	480	155	90	40	2	13	13
32	440	165	650	280	155	70	3.5	25	25
40	680	225	800	500	290	125	5.5	40	40

CILINDRO SEM HASTE DE DUPLA AÇÃO – SHF

Maior deslocamento, menos espaço

Dimensões

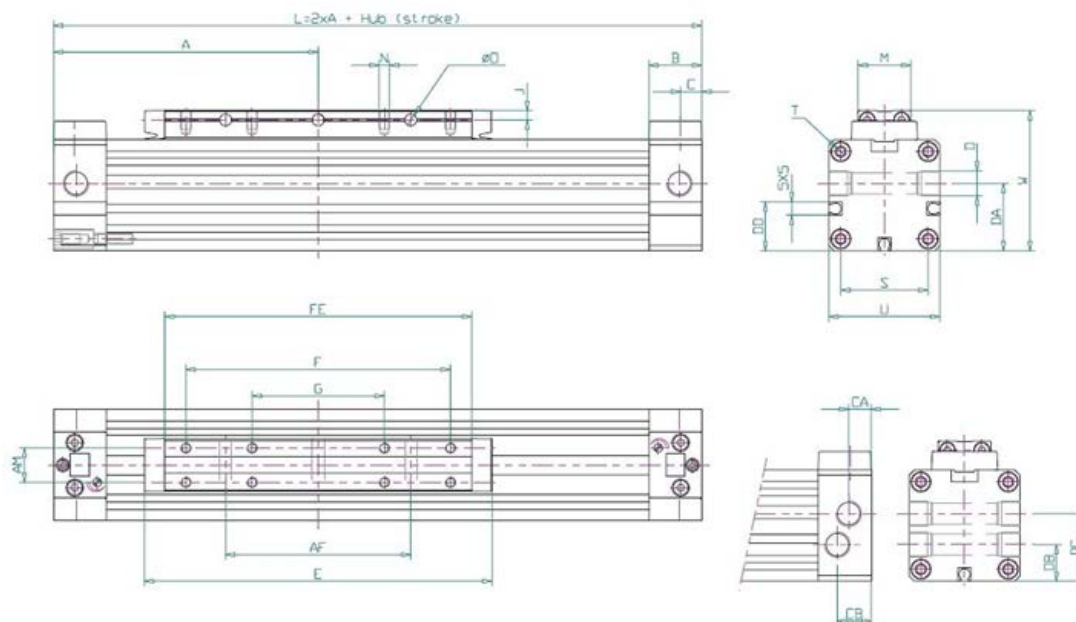

	Ø 18	Ø 25	Ø 32	Ø 40
A	80	100	120	150
AF	50	70	100	140
AM	10	143	16	22
B	16.5	20	20	23
C	6.5	8.5	8.5	13
CA	---	7	7	11
CB	---	13	13	14.5
D	M7 x 1/6	G1/8 x 8	G1/8 x 8	G1/4 x 12
DA	15.5	25.5	32	37.5
DB	---	14	16	18.5
DC	---	28	34.5	41
DD	---	18.5	21	29.5
E	103	131	171	220
F	75	100	140	180
FE	90	116	156	200
G	---	50	70	90
J	3	3.5	4.5	5
M	15.5	20	25	33
N	M3 x 6	M4 x 7	M5 x 9	M6 x 10
Ø O	Ø3.5	Ø4.5	Ø5.5	Ø7
S	23.5	33	41	51
T	M3 x 7	M4 x 9	M5 x 10	M6 x 12
U	30	42	52	63
W	39	53	65	79